

РЕПУБЛИКА СРБИЈА
МИНИСТАРСТВО УНУТРАШЊИХ ПОСЛОВА
Сектор финансија, људских ресурса и заједничких послова
06 Број 404-ЈН-232/15-03
11. септембар 2015. године
Београд

**КОНКУРСНА ДОКУМЕНТАЦИЈА ЗА ЈАВНУ НАБАВКУ
МАЛЕ ВРЕДНОСТИ ДОБАРА – РЕЗЕРВИСАНА НАБАВКА**

**Мајице, за потребе Жандармерије
ЈН број 232/15**

Број јавне набавке: **232/15**

Београд, септембар 2015. године

На основу члана 39., 8. и 61. Закона о јавним набавкама („Службени гласник РС”, број 124/2012, 14/2015 и 68/2015 - у даљем тексту: Закон), члана 2. Правилника о обавезним елементима конкурсне документације у поступцима јавних набавки и начину доказивања испуњености услова („Службени гласник РС”, број 29/2013), Одлуке о покретању поступка јавне набавке 06 број 404-ЈН-232/15-01 од 04.09.2015. године и Решења о образовању комисије за јавну набавку 06 број 404-ЈН-232/15-02 од 04.09.2015. године, припремљена је:

КОНКУРСНА ДОКУМЕНТАЦИЈА
у поступку јавне набавке мале вредности за набавку добара - резервисана јавна набавка:
мајице, за потребе Жандармерије
ЈН број 232/15

Поглавље	Назив поглавља	Страна
I	Општи подаци о јавној набавци	3
II	Подаци о предмету јавне набавке	4
III	Врста; техничке карактеристике; место испоруке; гарантни рок	5 - 17
IV	Услови за учешће у поступку јавне набавке из чл. 75. и 76. Закона и упутство како се доказује испуњеност тих услова	18-19
V	Упутство понуђачима како да сачине понуду	20 – 30
VI	Образац понуде	31
VII	Модел уговора	32-35
VIII	Образац потврде уговора из референтне листе	36
IX	Образац референтне листе	37
X	Образац трошкова припреме понуде	38
XI	Образац изјаве понуђача о испуњавању услова из члана 75. и 76. Закона у поступку јавне набавке мале вредности	39
XII	Образац изјаве подизвођача о испуњавању услова из члана 75. закона у поступку јавне набавке мале вредности	40
XIII	Образац изјаве о независној понуди	41
XIV	Образац изјаве о поштовању обавеза из чл. 75. ст. 2. Закона	42
XV	Образац Изјаве понуђача о финансијском средству обезбеђења Уговора	43

Конкурсна документација садржи 43 страна.

I ОПШТИ ПОДАЦИ О ЈАВНОЈ НАБАВЦИ

1. Подаци о наручиоцу

Назив наручиоца: Министарство унутрашњих послова,
Адреса: Београд, Кнеза Милоша 103.
ПИБ: 100184116
Матични број: 07008104
Интернет страница Наручиоца: www.mup.gov.rs

2. Врста поступка јавне набавке

Предметна јавна набавка се спроводи у поступку јавне набавке мале вредности у складу са Законом.

3. Предмет јавне набавке

Предмет јавне набавке број 232/15 су добра: мајице, за потребе Наручиоца.

Позив за подношење понуда за предметну јавну набавку је објављен на Порталу јавних набавки и на интернет страници Наручиоца: www.mup.gov.rs

4. Циљ поступка

Поступак јавне набавке се спроводи ради закључења Уговора о јавној набавци.

5. Резервисана јавна набавка

У питању је резервисана јавна набавка.

6. Електронска лицитација

Не спроводи се електронска лицитација.

7. Контакт (лице или служба)

Одељење за послове јавних набавки, телефон: 011/306-2000, локал 402-26.
e-mail: marija.tabakovic@mup.gov.rs

8. Рок у којем ће Наручилац донети одлуку о додели Уговора:

Одлуку о додели Уговора, Наручилац ће донети у року од 8 (осам) дана од дана јавног отварања понуда.

II ПОДАЦИ О ПРЕДМЕТУ ЈАВНЕ НАБАВКЕ

1. Предмет јавне набавке број **232/15** су добра: мајице, за потребе Жандармерије.

Техничка спецификација дефинисана је у поглављу III конкурсне документације.

- **Назив и ознака из општег речника набавки:**

35811200 – полицијске униформе.

Предметна јавна набавка није обликована по партијама.

III ВРСТА; ТЕХНИЧКЕ КАРАКТЕРИСТИКЕ - СПЕЦИФИКАЦИЈА; МЕСТО ИСПОРУКЕ;
ГАРАНТНИ РОК

ЈАВНА НАБАВКА БР. 232/15

Количина:

мајица кратак рукав М	48	50	52	54	56	58	60	62	64	УКУПНО
УКУПНО	136	522	896	676	287	128	36	4	5	2690

мајица кратак рукав Ж	34	36	38	40	42	44	46	48	50	УКУПНО
УКУПНО	1	17	21	14	5	2	2	0	0	62

МАЈИЦА "ПОЛО" КРАТАК РУКАВ – ОПИС КОНФЕКЦИОНИРАЊА

МУШКА "ПОЛО" МАЈИЦА

Мушка мајица кратког рукава израђена је у величинском броју **52**.

Мајица кратког рукава израђена је од пике плетенине црне боје. Мајица је равнoг кроја. Поруб се подвија и иберштепа на висини од 2,5 cm.

Рукав је једноделни, кратак, углављен и завршава се манжетном која се формира двоструким подвијањем рукава и прештепавањем на удаљености од 5 mm са горње стране. Поруб се не ендла, већ улази у шав, те је обрада уреднија. Тако порубљена манжетна је висока 3,5 cm.

Испод пазуха је, у виду ромба, убачена памучна плетенина, тако да је укупна висина ромба 13 cm, а ширина 8 cm. Ови шавови су прештепани штепом на удаљености од 5 mm од шава.

Крагна је класична "кошуљарска", са поткрагном. Крагна и поткрагна су подлепљене лепљивим платном. Крагна је прештепана штепом на удаљености од 5 mm од ивице, а поткрагна штепом на удаљености од 2 mm. Поткрагна на доњој унутрашњој страни има још један штеп на удаљености од 8 mm од доње ивице. Копча се једним дугметом на средини вратног изреза.

Са доње стране крагне налазе се два уметка од основног материјала која се копчају дугметом за поткрагну испод крагне и не виде се када је крагна у свом нормалном, спуштеном положају. Ови умети служе томе да крагна увек стоји у исправном и уредном положају. *Погледати технички цртеж.*

Мајица се на средини копча лајсном која је подлепљена лепљивим платном, ширине 3 cm, на којој се налазе два дугмета. На крају лајсне је причвршћена хоризонтална гајка која прати ширину саме лајсне. Лајсна је прештепана штепом на удаљености од 2 mm од шава.

Израда (**шивење**) мора да обезбеди да сви шавови могу издржати нормално напрезање. Завршетак шава мора бити чврст.

Шивење и штепање: 4-5 убода у cm.

Обележја на мајици распоређена су на следећи начин:

- полукружни натпис "ЖАНДАРМЕРИЈА" израђен је техником штампе, беле боје, на левој страни мајице у висини прса, ширина натписа је 10 cm ($\pm 0,5$ cm), а висина слова је 10 mm (± 1 mm);
- значка Жандармерије израђена је техником штампе, на удаљености 1 cm испод полукружног натписа „ЖАНДАРМЕРИЈА“, димензија 50x35 mm (± 2 mm), боја значке према слици у прилогу;
- чичак трака (мека влакнаста) на коју се причвршћује трака са презименом нашивена је на десну страну прса, димензије чичак траке су 115x25 mm (-3mm);
- чичак трака (мека влакнаста) за амблем Жандармерије нашивена је на леви рукав, димензија 80x100 mm (-3 mm);
- чичак трака (мека влакнаста) за државну заставу нашивена је на десни рукав, димензија 95x45 mm (-2 mm);
- чичак трака за чин (мека влакнаста) нашива се испод лајсне за копчање на удаљености од 1 cm испод лајсне, димензија 60x50 mm (-2 mm);
- натпис "ЖАНДАРМЕРИЈА" израђен је на леђима мајице техником штампе, у белој боји, ширине 31 cm (± 3 mm), а висина слова је 3,5 cm (± 2 mm), на удаљености од 16 cm (± 1 cm) од вратног изреза.

НАПОМЕНА:

Чичак трака за презиме која се нашива на десну страну прса треба бити у истој равни са натписом „ЖАНДАРМЕРИЈА“ који се налази на левој страни прса.

Чичак траке за амблем Жандармерије и државну заставу нашивају се на средини рукава, на удаљености од 7 cm ($\pm 0,5$ cm) од раменог шава.

ЖЕНСКА "ПОЛО" МАЈИЦА

Женска мајица кратког рукава израђена је у величинском броју 38.

Мајица кратког рукава израђена је од пике плетенине црне боје. Мајица је благо струкирана. Поруб се подвија и иберштепа на висини од 2,5 cm.

Рукав је једноделни, кратак, углављен и завршава се манжетном која се формира двоструким подвијањем рукава и прештепавањем на удаљености од 5 mm са горње стране. Поруб се не ендла, већ улази у шав, те је обрада уреднија. Тако порубљена манжетна је висока 3,5 cm.

Испод пазуха је, у виду ромба, убачена памучна плетенина, тако да је укупна висина ромба 11 cm, а ширина 5 cm. Ови шавови су прештепани штепом на удаљености од 5 mm од шава.

Крагна је класична "кошуљарска", са поткрагном. Крагна и поткрагна су подлепљене лепљивим платном. Крагна је прештепана штепом на удаљености од 5 mm од ивице, а поткрагна штепом на удаљености од 2 mm. Поткрагна на доњој унутрашњој страни има још један штеп на удаљености од 8 mm од доње ивице. Копча се једним дугметом на средини вратног изреза.

Са доње стране крагне налазе се два уметка од основног материјала која се копчају дугметом за поткрагну испод крагне и не виде се када је крагна у свом нормалном, спуштеном положају. Ови умети служе томе да крагна увек стоји у исправном и уредном положају. *Погледати технички цртеж.*

Мајица се на средини копча лајсном која је подлепљена лепљивим платном, ширине 3 cm, на којој се налазе два дугмета. На крају лајсне је причвршћена хоризонтална гајка која прати ширину саме лајсне. Лајсна је прештепана штепом на удаљености од 2 mm од шава.

Израда (шивење) мора да обезбеди да сви шавови могу издржати нормално напрезање. Завршетак шава мора бити чврст.

Шивење и штепање: 4-5 убода у cm.

Обележја на мајици распоређена су на следећи начин:

- полукружни натпис "ЖАНДАРМЕРИЈА" израђен је техником штампе, беле боје, на левој страни мајице у висини прса, ширина натписа је 10 cm ($\pm 0,5$ cm), а висина слова је 10 mm (± 1 mm);
- значка Жандармерије израђена је техником штампе, на удаљености 1 cm испод полукружног натписа „ЖАНДАРМЕРИЈА“, димензија 50x35 mm (± 2 mm), боја значке према слици у прилогу;
- чичак трака (мека влакнаста) на коју се причвршћује трака са презименом нашивена је на десну страну прса, димензије чичак траке су 115x25 mm (-3mm);
- чичак трака (мека влакнаста) за амблем Жандармерије је нашивена на леви рукав, димензија 80x100 mm (-3 mm);
- чичак трака (мека влакнаста) за државну заставу нашивена је на десни рукав, димензија 95x45 mm (-2 mm);
- чичак трака за чин (мека влакнаста) нашива се испод лајсне за копчање на удаљености од 1 cm испод лајсне, димензија 60x50 mm (-2 mm);
- натпис "ЖАНДАРМЕРИЈА" израђен је на леђима мајице техником штампе, у белој боји, ширине 31 cm (± 3 mm), а висина слова је 3,5 cm (± 2 mm), на удаљености од 16 cm (± 1 cm) од вратног изреза.

НАПОМЕНА:

Чичак трака за презиме која се нашива на десну страну прса треба бити у истој равни са натписом „ЖАНДАРМЕРИЈА“ који се налази на левој страни прса.

Чичак траке за амблем Жандармерије и државну заставу нашивају се на средини рукава, на удаљености од 7 cm ($\pm 0,5$ cm) од раменог шава.

МАЈИЦА "ПОЛО" КРАТАК РУКАВ – ТЕХНИЧКЕ КАРАКТЕРИСТИКЕ ПЛЕТЕНИНЕ

Рб.	Елементи плетенине	Јединица мере	Тражене вредности
1.	Сировински састав	%	
	Памук		100
2.	Површинска маса	g/m ²	210(± 5%)
3.	Врста плетенине		Пике
4.	Финоћа пређе из плетенине	tex	25 x 1 (± 5%)
5.	Скупљање при машинском прању на 40°C		
	По дужини	%	max ±5
	По ширини	%	max ±5
6.	Постојаност обојења на:		
	Прање на 40°C	оцена	min 4/4/4
	Хемијско чишћење	оцена	min 4/4/4
	Отирање суво	оцена	min 4
	Отирање мокро	оцена	min 3-4
	Зној - алкални	оцена	min 4/4/4
	Зној - кисели	оцена	min 4/4/4
	Светлост	оцена	min 5
7.	Промена нијансе боје плетенине после 5 машинских прања на 40°C	оцена	min 4
8.	Реакција воденог екстракта	pH	5-7,5
9.	Боја		црна

МАЈИЦА "ПОЛО" КРАТАК РУКАВ – ТЕХНИЧКЕ КАРАКТЕРИСТИКЕ ПЛЕТЕНИНЕ ЗА ИЗРАДУ ПОДПАЗУШНОГ ДЕЛА МАЈИЦЕ

Рб.	Елементи плетенине	Јединица мере	Тражене вредности
1.	Сировински састав	%	
	Памук		100
2.	Површинска маса	g/m ²	90-110
3.	Преплетај		Структурни "саће"
4.	Постојаност обојења на:		
	Прање на 40°C	оцена	min 4/4/4
	Хемијско чишћење	оцена	min 4/4/4
	Отирање суво	оцена	min 4
	Отирање мокро	оцена	min 3-4
	Зној - алкални	оцена	min 4/4/4
	Зној - кисели	оцена	min 4/4/4
5.	Боја	Црна - компатибилна са бојом основне тканине	

МАЈИЦА "ПОЛО" КРАТАК РУКАВ – ТЕХНИЧКЕ КАРАКТЕРИСТИКЕ ПОМОЋНОГ МАТЕРИЈАЛА

Рб.	Елементи	КАРАКТЕРИСТИКЕ
1.	Конац	100% полиестер, боја црна у складу са бојом основне тканине финоћа: 60/2, 70/2, 60/3 или 70/3 Nm ($\pm 5\%$)
2.	Дугме	100 % полиестер, са 4 рупице $\varnothing 18$, $\varnothing L-16$ дугме испод крагне. Отпорна на хемијско чишћење перхлоретиленом и високе температуре (код пеглања и машинског сушења). Површина дугмета мора бити глатка, ивице дугмета морају бити благо заобљене. Дугме је црне боје, у боји основне тканине.
3.	Лепљиво платно	Ткано, синтетичко лепљиво платно, површинске масе 25-40 g/m ²
4.	Чичак трака	100% полиамид у боји основне тканине. Отпорна на хемијско чишћење перхлоретиленом и високе температуре (код пеглања и машинског сушења). На узорке ушити само меку страну чичак траке (тип А). Чичак трака за качење обележја мора бити израђена од максимално два дела. Сила отварања: нова трака min 2,5 N/cm, после 5000 отварања min 2 N/cm, после прања на 40°C min 2 N/cm.
	НАПОМЕНА	Етикета са називом произвођача, величинским бројем, сировинским саставом, начином одржавања и симболима се нашива на средину вратног изреза. Резервно дугме се ушива на бочни шав са унутрашње стране.

НАПОМЕНА:

На мајицама (како мушким тако и женским) чичак трака за презиме која се нашива на десну страну прса треба бити у истој равни са натписом „ЖАНДАРМЕРИЈА” који се налази на левој страни прса. Чичак траке за амблем Жандармерије и државну заставу нашивају се на средини рукава, на удаљености од 7cm, ($\pm 0,5$ cm) од раменог шава.

ПРИДРЖАВАТИ СЕ ТЕКСТА КОНКУРСНЕ ДОКУМЕНТАЦИЈЕ.

СКИЦЕ И ЦРТЕЖИ ОЛАКШАВАЈУ ИЗРАДУ ТРАЖЕНОГ ДОБРА.

Методe испитивања материјала употребљеног за израду предметних добара морају бити у складу са важећим стандардима.

Одевни предмет мора задовољити услове квалитета прописане конкурсном документацијом (доставити извештај акредитоване лабораторије).

Узорци који се достављају уз понуду морају одговарати димензијама које су прописане у конкурсној документацији, независно од стандарда за величинске бројеве.

Дозвољена одступања за мере дате у опису и техничким цртежима су:

- за димензије до 30 cm укључујући и 30 cm $\pm 0,5$ cm
- за димензије преко 30 cm ± 1 cm

МАЈИЦА "ПОЛО" КРАТАК РУКАВ - НАЧИН ПАКОВАЊА

Мајица се пакује у самолепљиву провидну кесу (4 комада), а затим по 25 паковања (100 комада) истог величинског броја у петослојну картонску кутију. У доњем десном углу кесе се налази налепница са називом артикла, величинским бројем и називом произвођача. Свака картонска кутија мора имати налепницу са предње и бочне стране која садржи: број кутије и број транше (партије), назив артикла, назив произвођача, година производње, количина, величински број и број уговора. Приликом испоруке је неопходно приложити и спецификацију испоручених кутија са бројем комада и величинским бројевима.

Место испоруке

Испорука добара, врши се у објекту Министарства унутрашњих послова, ФЦО министарства, адреса: Милорада Јовановића 7, Београд.

Динамика испоруке:

Предметна добра је потребно испоручити у једној транши (одједном).

Рок испоруке:

Не дуже од 40 дана од дана закључења Уговора.

Захтеви у погледу гарантног рока:

За понуђена добра, понуђач је дужан да понуди гаранцију у трајању од **минимум 24 месеци** од дана испоруке добара.

Понуђач мора да гарантује да су предметна добра прописаног квалитета.

Контролу испоручених добара врши стручна служба Наручиоца.

У _____

М.П.

Потпис овлашћеног лица понуђача

Дана _____

МАЈИЦА "ПОЛО" КРАТАК РУКАВ - ЦРТЕЖИ У БОЈИ



Предња и задња страна

Напомена: на слици чичак трака за презиме није у истој равни са грбом Жандармерије, али се очекује да буду у истој равни као што стоји у напомени - Чичак трака за презиме која се нашива на десну страну прса треба бити у истој равни са натписом „ЖАНДАРМЕРИЈА“ који се налази на левој страни прса.

МАЈИЦА "ПОЛО" КРАТАК РУКАВ - ТЕХНИЧКИ ЦРТЕЖИ

МУШКА "ПОЛО" МАЈИЦА

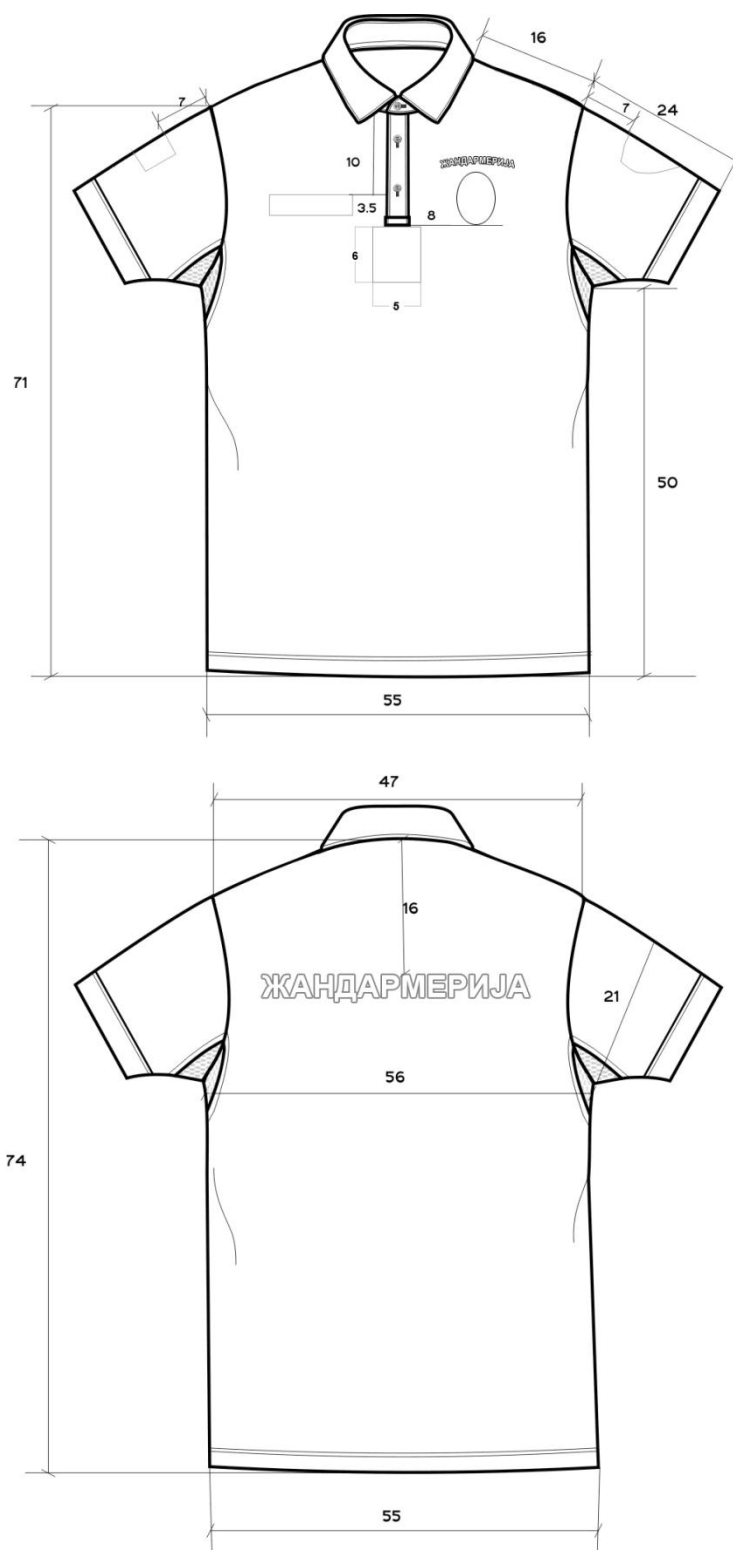

Предња и задња страна

Напомена: на слици чичак трака за презиме није у истој равни са грбом Жандармерије, али се очекује да буду у истој равни као што стоји у напомени - Чичак трака за презиме која се нашива на десну страну прса треба бити у истој равни са натписом „ЖАНДАРМЕРИЈА“ који се налази на левој страни прса.

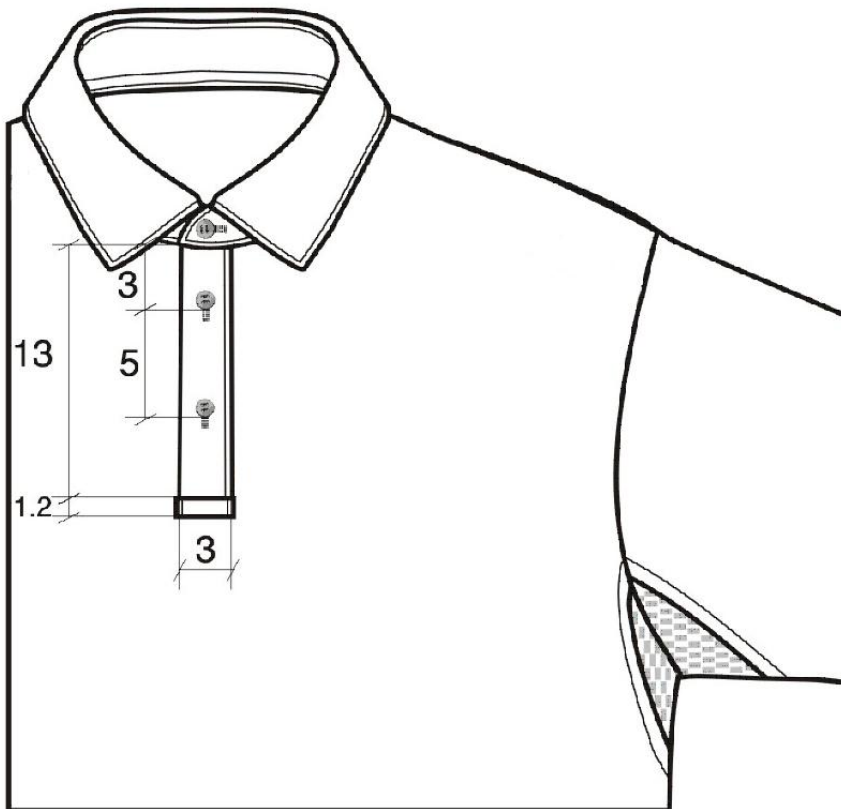
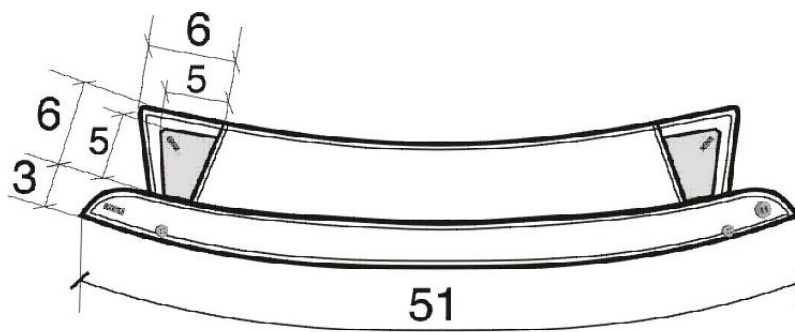

крагна и вратни изрез детали

ЖЕНСКА "ПОЛО" МАЈИЦА

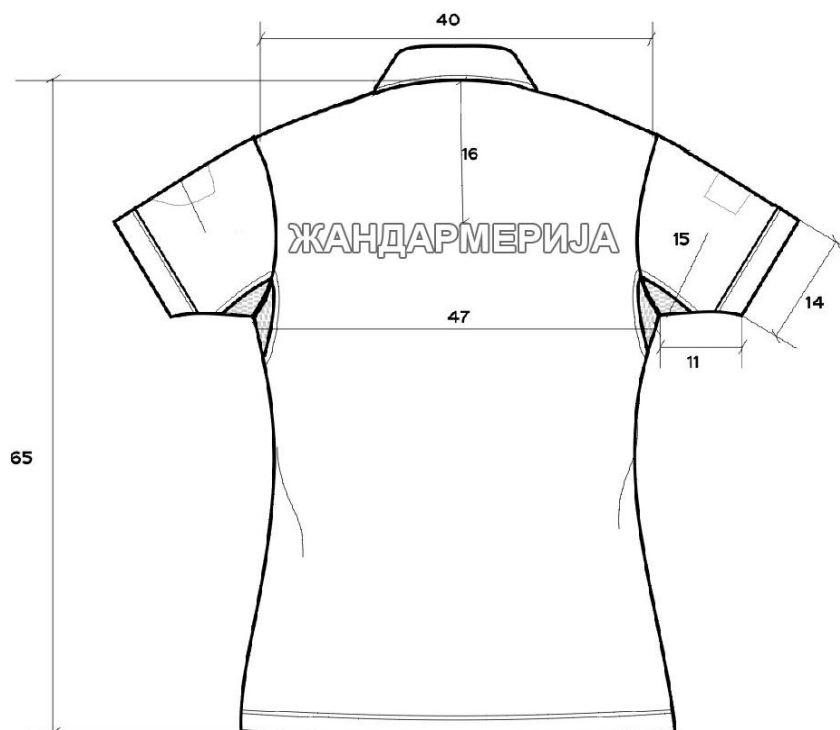
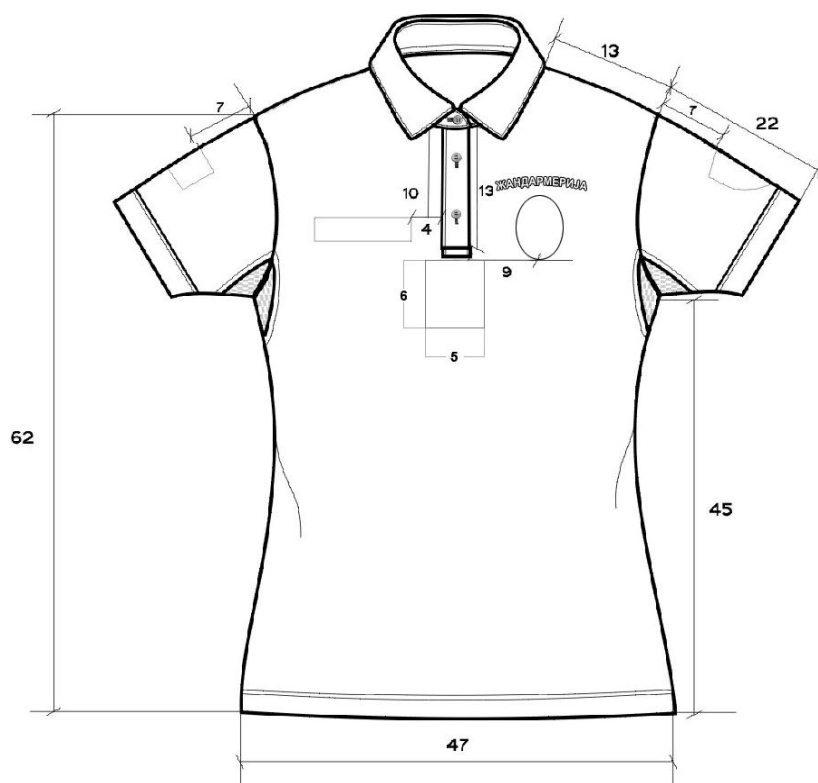

Предња и задња страна

Напомена: на слици чичак трака за презиме није у истој равни са грбом Жандармерије, али се очекује да буду у истој равни као што стоји у напомени - Чичак трака за презиме која се нашива на десну страну прса треба бити у истој равни са натписом „ЖАНДАРМЕРИЈА“ који се налази на левој страни прса.

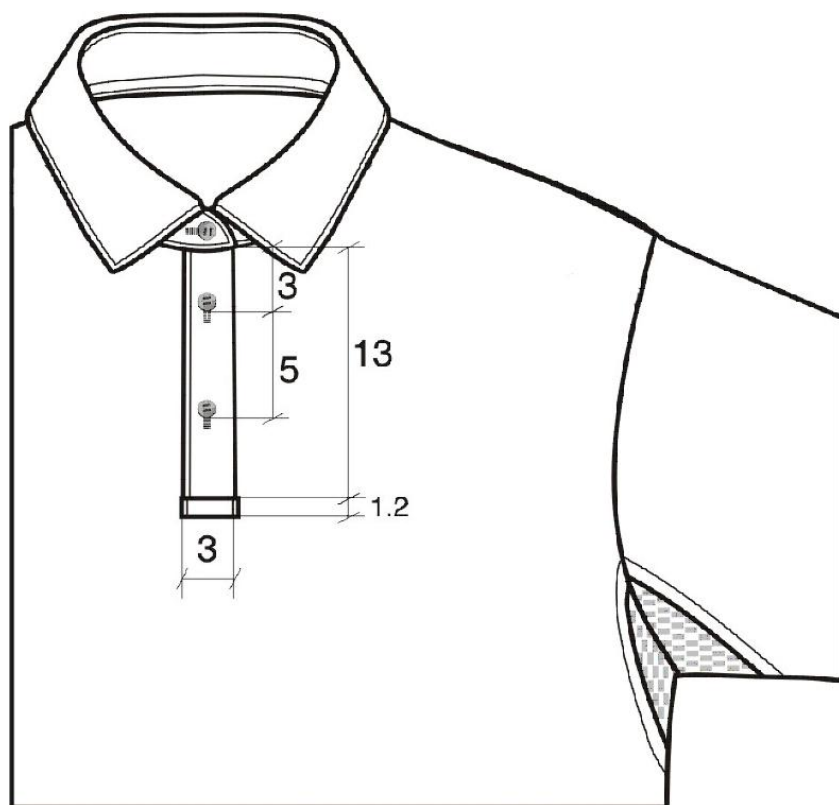
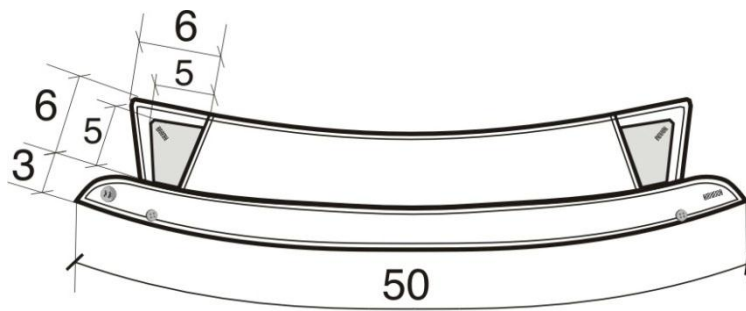

крагна и вратни изрез детали

МУШКА "ПОЛО" МАЈИЦА КРАТАК РУКАВ - ТАБЕЛА МЕРА

Рб.	Елементи	Мере готовог одевног предмета									Толеранција
	Величински број	48	50	52	54	56	58	60	62	64	
1.	Дужина одевног предмета Мерено од средине вратног изреза до краја модела	72	73	74	75	76	77	78	79	80	± 1 cm
2.	½ обима прса Мерено испод пазуха, по телу мајице, на удаљености од 1 cm од орукавља	52	54	56	58	60	62	65	68	71	± 1 cm
3.	Дужина рукава	23	23.5	24	24.5	25	25.5	26	26.5	27	± 0,5 cm

Опис и технички цртежи одговарају величинском броју 52.

ЖЕНСКА "ПОЛО" МАЈИЦА КРАТАК РУКАВ - ТАБЕЛА МЕРА

Рб.	Елементи	Мере готовог одевног предмета									Толеранција
	Величински број	34	36	38	40	42	44	46	48	50	
1.	Дужина одевног предмета Мерено од средине вратног изреза до краја модела	63	64	65	66	67	68	69	70	71	± 1 cm
2.	½ обима прса Мерено испод пазуха, по телу мајице, на удаљености од 1 cm од орукавља	43	45	47	49	51	53	56	59	62	± 1 cm
3.	Дужина рукава	21	21.5	22	22.5	23	23.5	24	24.5	25	± 0,5 cm

Опис и технички цртежи одговарају величинском броју 38.

АМБЛЕМИ ЗА „ПОЛО“ МАЈИЦУ

Значка Жандармерије



Амблем Жандармерије



Ознака државне заставе



Ознака чина

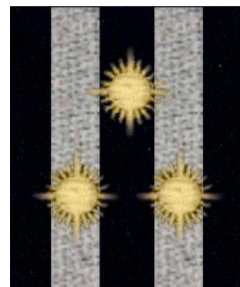

Презиме - ознака за идентификацију



IV УСЛОВИ ЗА УЧЕШЋЕ У ПОСТУПКУ ЈАВНЕ НАБАВКЕ ИЗ ЧЛ. 75. И 76. ЗАКОНА И УПУТСТВО КАКО СЕ ДОКАЗУЈЕ ИСПУЊЕНОСТ ТИХ УСЛОВА:

I УСЛОВИ ЗА УЧЕШЋЕ У ПОСТУПКУ ЈАВНЕ НАБАВКЕ ИЗ ЧЛ. 75. ЗАКОНА

1.1. Право на учешће у поступку предметне јавне набавке има понуђач који испуњава **обавезне услове** за учешће у поступку јавне набавке дефинисане чланом 75. и чланом 8. Закона и то:

1. да је регистрован код надлежног органа, односно уписан у одговарајући регистар (члан 75. став 1. тачка 1. Закона);
2. да он и његов законски заступник није осуђиван за неко од кривичних дела као члан организоване криминалне групе, да није осуђиван за кривична дела против привреде, кривична дела против животне средине, кривично дело примања или давања мита, кривично дело преваре (члан 75. став 1. тачка 2. Закона);
3. да је измирио доспеле порезе, доприносе и друге јавне дажбине у складу са прописима Републике Србије или стране државе када има седиште на њеној територији (члан 75. став 1. тачка 4. Закона);
4. да запошљава лица са инвалидитетом и да та лица чине најмање 30% запослених;

Понуђач је дужан да при састављању понуде изричито наведе да је поштовао обавезе које произилазе из важећих прописа о заштити на раду, запошљавању и условима рада, заштити животне средине, као и да гарантује да нема забрану обављања делатности која је на снази у време подношења понуда (члан 75. став 2. Закона).

1.2. Уколико понуђач подноси понуду са подизвођачем, у складу са чланом 80. Закона подизвођач мора да испуњава обавезне услове из члана 75. став 1. тачка 1. до 4. Закона.

1.3. Уколико понуду подноси група понуђача, сваки понуђач из групе понуђача, мора да испуни обавезне услове из члана 75. став 1. тачка од 1. до 4. Закона.

Уколико понуђач подноси понуду са подизвођачем или заједничку понуду, подизвођач тј. сви учесници заједнице понуде морају бити из исте групације, односно морају бити установе, организације, удружења или привредни субјекти за радно оспособљавање, професионалну рехабилитацију и запошљавање особа са инвалидитетом, ако та лица чине најмање 30% запослених.

Доказ:

• за тачку 5 обавезних услова је да понуђач достави Изјаву на меморандуму потписану и печатiranу да под пуном моралном и кривичном одговорношћу изјављује да лица са инвалидитетом чине најмање 30% од укупно запослених;

Потребно је за сваког подизвођача или учесника у заједничкој понуди доставити Изјаву на меморандуму потписану и печатiranу да под пуном моралном и кривичном одговорношћу изјављује да лица са инвалидитетом чине најмање 30% од укупно запослених

У УСЛОВИ ЗА УЧЕШЋЕ У ПОСТУПКУ ЈАВНЕ НАБАВКЕ ИЗ ЧЛ. 76. ЗАКОНА

- 1.1. Право на учешће у поступку предметне јавне набавке има понуђач који испуњава **обавезне услове** за учешће у поступку јавне набавке дефинисане чланом 76. Закона и то:

Пословни капацитет:

1. **располаже неопходним пословним капацитетом:** да има укупно остварен промет по основу продаје и испоруке добара која су предмет јавне набавке збирно у 2014-ој години и 2015-ој у износу од 30.000.000,00 динара (износ без ПДВ-а);

Доказ: попуњен, потписан и печатом оверен Образац Референтне листе са подацима о претходним Наручиоцима и оствареним прометом на обрасцу из конкурсне документације (образац на страни 37). Као прилог уз Образац Референтне листе са подацима о претходним Наручиоцима, потребно је доставити Образац бр.1, страна број 36, уз сваки наведени закључени уговор као потврду од стране претходног Наручиоца. У случају да се подноси заједничка понуда (група понуђача) у циљу утврђивања испуњености услова у погледу пословног капацитета, сабира се промет од сваког учесника заједничке понуде, и меродаван је укупна промет, под условом да су достављени подаци за сваког учесника. Наручилац задржава право провере свих података наведених у референтној листи код претходних Наручилаца, односно купаца а понуђач је у обавези да му то омогући. Уколико Наручилац у поступку провере података утврди да неки од података из Референтне листе на одговарају стварном стању, има право да такву понуду прогласи неприхватљивом.

Кадровски капацитет:

2. **располаже неопходним кадровским капацитетом:** да понуђач има два инжењера текстилне струке у радном односу;

Доказ: Копија радне књижице и образац МА

VI УПУТСТВО КАКО СЕ ДОКАЗУЈЕ ИСПУЊЕНОСТ УСЛОВА

Испуњеност обавезних услова за учешће у поступку предметне набавке, у складу са чланом 77. став 4. Закона, понуђач доказује достављањем Изјаве (образац Изјаве дат је у Поглављу IX конкурсне документације), којом под пуном материјалном и моралном одговорношћу потврђује да испуњава услове за учешће у поступку јавне набавке из члана 75. Закона, дефинисане конкурсном документацијом.

Изјава мора да буде потписана од стране овлашћеног лица понуђача и оверена печатом. Уколико Изјаву потписује лице које није уписано у регистар као овлашћено за заступање, потребно је уз понуду доставити овлашћење за потписивање.

Уколико понуду подноси група понуђача Изјава мора бити потписана од стране овлашћеног лица сваког понуђача из групе понуђача и оверена печатом.

Уколико понуђач подноси понуду са подизвођачем понуђач је дужан да достави Изјаву подизвођача потписану од стране овлашћеног лица подизвођача и оверену печатом (образац Изјаве дат је у Поглављу X конкурсне документације).

Наручилац може пре доношења одлуке о додели уговора да тражи од понуђача, чија је понуда оцењена као најповољнија, да достави на увид оригинал или оверену копију свих или појединих доказа о испуњености.

Ако понуђач у остављеном року, који не може бити краћи од 5 дана, не достави на увид оригинал или оверену копију тражених доказа, наручилац ће његову понуду одбити као неприхватљиву.

Понуђач није дужан да доставља на увид доказе који су јавно доступни на интернет страницама надлежних органа.

Понуђач је дужан да без одлагања писмено обавести наручиоца о било којој промени у вези са испуњеношћу услова из поступка јавне набавке, која наступи до доношења одлуке, односно до закључења уговора, односно током важења уговора о јавној набавци и да документује на прописани начин.

VII УПУТСТВО ПОНУЂАЧИМА КАКО ДА САЧИНЕ ПОНУДУ

1. Подаци о језику на којем понуда мора да буде састављена

Понуду и остала документа, која понуђач доставља уз конкурсну документацију, мора доставити на српском језику.

Документација на страном језику мора бити преведена од стране овлашћеног судског тумача – превод у оригиналу, или у суду/општини оверена фотокопија оригинала (осим техничке документације – катлози, која се прилаже у изворном облику – непреведена).

2. Начин на који понуда мора да буде сачињена

Понуђач понуду подноси непосредно или путем поште у затвореној коверти или кутији, затворену на начин да се приликом отварања понуда може са сигурношћу утврдити да се први пут отвара.

На полеђини коверте или на кутији навести назив и адресу понуђача.

У случају да понуду подноси група понуђача, на коверти или кутији је потребно назначити да се ради о групи понуђача и навести називе и адресу свих учесника у заједничкој понуди. Понуду доставити на адресу: Министарство унутрашњих послова, Београд, Булевар Зорана Ђинђића 104, са назнаком: „Понуда за јавну набавку мале вредности добара – резервисана набавка: Мајице за потребе Жандармерије, ЈН број 232/15 - НЕ ОТВАРАТИ”.

- **Понуда се сматра благовременом уколико је примљена од стране Наручиоца до 28.09.2015. године, до 10:00 часова.**

Наручилац ће, по пријему одређене понуде, на коверти, односно кутији у којој се понуда налази, обележити време пријема и евидентирати број и датум понуде према редоследу приспећа. Уколико је понуда достављена непосредно наручилац ће понуђачу предати потврду пријема понуде. У потврди о пријему наручилац ће навести датум и сат пријема понуде.

Понуда коју наручилац није примио у року одређеном за подношење понуда, односно која је примљена по истеку дана и сата до којег се могу понуде подносити, сматраће се неблаговременом.

- **Јавно отварање понуда одржаће се 28.09.2015. године у 11:00 часова, у Београду, Булевар Зорана Ђинђића 104.**

Пре почетка поступка јавног отварања понуда, представници понуђача, који ће присуствовати поступку отварања понуда, дужни су да наручиоцу предају оверено овлашћење, на основу којег ће доказати овлашћење за учешће у поступку јавног отварања понуда.

3. Понуда мора да садржи:

- **Образац понуде, попуњен, потписан и печатом оверен** (Поглавље VI конкурсне документације);
- **Изјаву о испуњавању услова из члан 75. Закона** (Поглавље IX конкурсне документације);
- **Споразум којим се понуђачи из групе међусобно и према наручиоцу обавезују на извршење јавне набавке** - уколико понуду подноси група понуђача;
- **Модел уговора** - Понуђач ће модел Уговора попуњити у складу са понудом, потписати и печатом оверити чиме потврђује да је сагласан са предлогом модела Уговора (Поглавље VII конкурсне документације);
- **Образац изјаве о независној понуди** потписан и оверен печатом, дат под материјалном и кривичном одговорношћу (Поглавље XI конкурсне документације);

- **Образац изјаве у складу са чланом 75. став 2. Закона о јавним набавкама** потписан и оверен печатом, дат под материјалном и кривичном одговорношћу (Поглавље XII конкурсне документације);
- **Техничке карактеристике понуђених добара.**
- **Образац Изјаве понуђача о финансијском средству обезбеђења Уговора** (Поглавље XIII конкурсне документације);

У колико понуђач има трошкове приликом сачињавања понуде доставиће и Образац трошкова припреме понуде, потписан и печатом оверен (поглавље VIII у конкурсној документацији).

Обрасце дате у конкурсној документацији, односно податке који морају бити њихов саставни део, понуђачи попуњавају читко, а овлашћено лице понуђача исте потписује и печатом оверава.

Уколико понуђачи подносе заједничку понуду, група понуђача може да се определи да обрасце дате у конкурсној документацији потписују и печатом оверавају сви понуђачи из групе понуђача или група понуђача може да одреди једног понуђача из групе који ће попуњавати, потписивати и печатом оверавати обрасце дате у конкурсној документацији - не односи се на обрасце који подразумевају давање изјава под материјалном и кривичном одговорношћу (поглавље XI у конкурсној документацији - Образац изјаве о независној понуди, образац XII у конкурсној документацији - Образац изјаве у складу са чланом 75. став 2. Закона о јавним набавкама).

Уколико понуђачи подносе заједничку понуду, обрасци који подразумевају давање изјава под материјалном и кривичном одговорношћу (поглавље XI у конкурсној документацији - Образац изјаве о независној понуди, образац XII у конкурсној документацији - Образац изјаве у складу са чланом 75. став 2. Закона о јавним набавкама), достављају се за сваког учесника у заједничкој понуди посебно и сваки од учесника у заједничкој понуди потписује и печатом оверава образац који се на њега односи.

У случају да се понуђачи определе да један понуђач из групе потписује и печатом оверава обрасце дате у конкурсној документацији (изузев образаца који подразумевају давање изјава под материјалном и кривичном одговорношћу), наведено треба дефинисати споразумом којим се понуђачи из групе међусобно и према наручиоцу обавезују на извршење јавне набавке, а који чини саставни део заједничке понуде сагласно чл. 81. Закона.

4. Понуда са варијантама

Подношење понуде са варијантама није дозвољено.

5. Начин измене, допуне и опозива понуде

У року за подношење понуде понуђач може да измени, допуни или опозове своју понуду, на начин који је одређен за подношење понуде. Понуђач је дужан да јасно назначи који део понуде мења, односно која документа накнадно доставља

Измену, допуну или опозив понуде треба доставити на адресу: Министарство унутрашњих послова, Београд, Булевар Зорана Ђинђића 104, са назнаком „Измена понуде за јавну набавку мале вредности добара – **резервисана набавка: мајице, за потребе Жандармерије, ЈН број 232/15, - НЕ ОТВАРАТИ**" или „Допуна понуде за јавну набавку мале вредности добара – **резервисана набавка: мајице, за потребе Жандармерије, ЈН број 232/15, - НЕ ОТВАРАТИ**", или „Опозив понуде за јавну набавку мале вредности добара – **резервисана набавка: мајице, за потребе Жандармерије, ЈН број 232/15 - НЕ ОТВАРАТИ**".

На полеђини коверте, или на кутији навести назив и седиште понуђача. У случају да понуду подноси група понуђача, на коверти је потребно назначити да се ради о групи понуђача и навести називе и адресу свих учесника у заједничкој понуди.

По истеку рока за подношење понуда понуђач не може да повуче нити да мења своју понуду.

6. Учествовање у заједничкој понуди или као подизвођач

Понуђач може да поднесе само једну понуду.

Понуђач који је самостално поднео понуду не може истовремено да учествује у заједничкој понуди, или као подизвођач, нити исто лице може учествовати у више заједничких понуда. У Обрасцу понуде (поглавље VI), понуђач наводи на који начин подноси понуду, односно да ли подноси понуду самостално, или као заједничку понуду, или подноси понуду са подизвођачем.

7. Понуда са подизвођачем

Уколико понуђач подноси понуду са подизвођачем дужан је да у Обрасцу понуде (Поглавље VI) наведе да понуду подноси са подизвођачем, проценат укупне вредности набавке који ће поверити подизвођачу, а који не може бити већи од 50% као и део предмета набавке који ће извршити преко подизвођача.

Понуђач у Обрасцу понуде наводи назив и седиште подизвођача, уколико ће делимично извршење набавке поверити подизвођачу.

Уколико уговор о јавној набавци буде закључен између наручиоца и понуђача који подноси понуду са подизвођачем, тај подизвођач ће бити наведен и у Уговору о јавној набавци. Понуђач је дужан да за подизвођаче достави доказе о испуњености услова који су наведени у поглављу IV конкурсне документације, у складу са Упутством како се доказује испуњеност услова.

Понуђач у потпуности одговара наручиоцу за извршење обавеза из поступка јавне набавке, односно извршење уговорних обавеза, без обзира на број подизвођача.

Понуђач је дужан да наручиоцу, на његов захтев, омогући приступ код подизвођача, ради утврђивања испуњености тражених услова.

Уколико понуђач достави понуду са подизвођачем, наручилац не предвиђа могућност, преноса доспелих потраживања директно подизвођачу, за део набавке која се извршава преко тог подизвођача.

8. Заједничка понуда

Понуду може поднети група понуђача.

Уколико понуду подноси група понуђача, саставни део заједничке понуде мора бити споразум којим се понуђачи из групе међусобно и према наручиоцу обавезују на извршење јавне набавке, а који обавезно садржи податке из члана 81. ст. 4. тач. 1) до 6) Закона и то податке о:

- члану групе који ће бити носилац посла, односно који ће поднети понуду и који ће заступати групу понуђача пред наручиоцем,
- понуђачу који ће у име групе понуђача потписати Уговор,
- понуђачу који ће у име групе понуђача дати средство обезбеђења,
- понуђачу који ће издати рачун,
- рачуну на који ће бити извршено плаћање,
- обавезама сваког од понуђача из групе понуђача за извршење уговора.

Група понуђача је дужна да достави све доказе о испуњености услова који су наведени у поглављу IV конкурсне документације, у складу са Упутством како се доказује испуњеност услова.

Понуђачи из групе понуђача одговарају неограничено солидарно према наручиоцу.

Задруга може поднети понуду самостално, у своје име, а за рачун задругара или заједничку понуду у име задругара.

Ако задруга подноси понуду у своје име за обавезе из поступка јавне набавке и уговора о јавној набавци одговара задруга и задругари у складу са законом.

Ако задруга подноси заједничку понуду у име задругара за обавезе из поступка јавне набавке и уговора о јавној набавци неограничено солидарно одговарају задругари.

9. Захтеви у погледу начина рока и услова плаћања, места вршења услуга као и друге околности од којих зависи прихватљивост понуде

9.1. Захтеви у погледу начина, рока и услова плаћања

Рок плаћања се рачуна од дана службеног пријема рачуна.

Рок плаћања не може бити дужи од **45 дана** од дана службеног пријема рачуна, у складу са Законом о роковима измирења новчаних обавеза у комерцијалним трансакцијама („Службени гласник РС“, број 119/12) рачунајући од дана уредно примљеног рачуна.

Плаћање се врши уплатом на рачун понуђача.

9.2. Захтев у погледу рока испоруке:

Понуђач је дужан да добра, испоручи у року који не може бити дужи од **40 дана** од дана обострано потписаног Уговора.

9.3. Захтев у погледу рока важења понуде:

Рок важења понуде не може бити краћи од **60 дана** од дана отварања понуда. Наручилац ће, у случају истека рока важења понуде, у писаном облику да затражи од понуђача продужење рока важења понуде.

Понуђач који прихвати захтев за продужење рока важења понуде на може мењати понуду.

10. Валута и начин на који мора да буде наведена и изражена цена у понуди:

Цена коју понуђач искаже у понуди, сходно члану 19. Закона, мора бити исказана у динарима, са и без обрачунатог пореза на додату вредност (ПДВ).

Цена мора бити исказана у динарима, са и без пореза на додату вредност, са урачунатим свим трошковима које понуђач има у реализацији предметне јавне набавке, с тим да ће се за оцену понуде узимати у обзир цена без пореза на додату вредност.

Понуђач је дужан да искаже јединичну цену, као и укупно понуђену цену опреме, са свим зависним трошковима, на начин како се тражи у обрасцу понуде.

Ако је у понуди исказана неубичајено ниска цена, наручилац ће поступити у складу са чланом 92. Закона.

11. Средство финансијског обезбеђења којим понуђачи обезбеђују испуњење својих обавеза у поступку јавне набавке

Две бланко соло менице без протеста, као средство обезбеђења за добро извршење посла, евентуално плаћање уговорне казне.

Бланко соло менице понуђач предаје Наручиоцу, истовремено са потписивањем Уговора, односно најкасније у року од 7 дана од дана обостраног потписивања Уговора.

Менице морају бити регистроване у Регистру меница Народне банке Србије, а као доказ изабрани понуђач уз меницу доставља копију захтева за регистрацију меница, овереног од пословне банке изабраног понуђача.

12. Заштита поверљивости података које Наручилац ставља понуђачима на располагање, укључујући и њихове подизвођаче:

Наручилац ће чувати као поверљиве све податке о понуђачима садржане у понуди које је као такве, у складу са законом, понуђач означио у понуди; одбиће давање информације која би значила повреду поверљивости података добијених у понуди; чуваће као пословну тајну имена, заинтересованих лица, понуђача и подносилаца пријава, као и податке о поднетим понудама, односно пријавама, до отварања понуда, односно пријава.

Неће се сматрати поверљивим докази о испуњености обавезних услова, цена и други подаци из понуде који су од значаја за примену елемената критеријума и рангирање понуде.

Наручилац ће као поверљиве третирати податке у понуди који су садржани у документима који су означени као такви, односно који у горњем десном углу садрже ознаку „ПОВЕРЉИВО“, као и испод поменуте ознаке потпис овлашћеног лица понуђача.

Уколико се поверљивим сматра само одређени податак садржан у документу који је достављен уз понуду, поверљив податак мора да буде обележен црвеном бојом, поред њега мора да буде наведено „ПОВЕРЉИВО“, а испод поменуте ознаке потпис овлашћеног лица понуђача.

Наручилац не одговара за поверљивост података који нису означени на поменути начин.

13. Додатне информације или појашњења у вези са припремањем понуде:

Додатне информације или појашњења упућују се са напоменом „Захтев за додатним информацијама или појашњењима конкурсне документације - **ЈН број 232/15**“, на неки од следећих начина:

- путем поште на адресу наручиоца: Министарство унутрашњих послова, Београд, Булевар Зорана Ђинђића 104, Одељењу за послове јавних набавки;

- факсом на број 011/ 306-2000, локал 402-26

- електронским путем на адресу: marija.tabakovic@mup.gov.rs

Ако наручилац измени, или допуни конкурсну документацију 8 или мање дана пре истека рока за подношење понуда, дужан је да продужи рок за подношење понуда и објави обавештење о продужењу рока за подношење понуда.

По истеку рока предвиђеног за подношење понуда, наручилац не може да мења нити да допуњује конкурсну документацију.

Тражење додатних информација или појашњења у вези са припремањем понуде телефоном није дозвољено.

Наручилац ће заинтересованом лицу у року од 3 (три) дана од дана пријема захтева за додатним информацијама, или појашњењима конкурсне документације, одговор доставити у писаном облику и истовремено ће ту информацију објавити на Порталу јавних набавки и на својој интернет страници.

Комуникација у поступку јавне набавке врши се искључиво на начин одређен чланом 20. Закона.

14. Додатна објашњења од понуђача после отварања понуда и контрола код понуђача односно његовог подизвођача:

После отварања понуда наручилац може приликом стручне оцене понуда да у писаном облику захтева од понуђача додатна објашњења која ће му помоћи при прегледу, вредновању и упоређивању понуда, а може да врши контролу (увид) код понуђача, односно његовог подизвођача (члан 93. Закона).

Уколико наручилац оцени да су потребна додатна објашњења, или је потребно извршити контролу (увид) код понуђача, односно његовог подизвођача, наручилац ће понуђачу оставити примерени рок да поступи по позиву наручиоца, односно да омогући наручиоцу контролу (увид) код понуђача, као и код његовог подизвођача.

Наручилац може уз сагласност понуђача да изврши исправке рачунских грешака уочених приликом разматрања понуде по окончаном поступку отварања.

У случају разлике између јединичне и укупне цене, меродавна је јединична цена.

Ако се понуђач не сагласи са исправком рачунских грешака, наручилац ће његову понуду одбити као неприхватљиву.

15. Додатно обезбеђење испуњења уговорних обавеза понуђача који се налазе на списку негативних референци:

Наручилац ће одбити понуду уколико поседује доказ да је понуђач у претходне три године у поступку јавне набавке:

1) поступао супротно забрани из чл. 23. и 25. Закона о јавним набавкама;

2) учинио повреду конкуренције;

3) доставио неистините податке у понуди или без оправданих разлога одбио да закључи

Уговор о јавној набавци, након што му је Уговор додељен;

4) одбио да достави доказе и средства обезбеђења на шта се у понуди обавезао.

Наручилац ће одбити понуду уколико поседује доказ који потврђује да понуђач није испуњавао своје обавезе по раније закљученим уговорима о јавним набавкама који су се односили на исти предмет набавке, за период од претходне три године.

Доказ може бити:

- 1) правоснажна судска одлука или коначна одлука другог надлежног органа;
- 2) исправа о реализованом средству обезбеђења испуњења обавеза у поступку јавне набавке или испуњења уговорних обавеза;
- 3) исправа о наплаћеној уговорној казни;
- 4) рекламације потрошача, односно корисника, ако нису отклоњене у уговореном року;
- 5) извештај надзорног органа о изведеним радовима који нису у складу са пројектом, односно уговором;
- 6) изјава о раскиду Уговора због неиспуњења битних елемената Уговора дата на начин и под условима предвиђеним законом којим се уређују облигациони односи;
- 7) доказ о ангажовању на извршењу Уговора о јавној набавци лица која нису означена у понуди као подизвођачи, односно чланови групе понуђача.

Наручилац ће понуду понуђача који је на списку негативних референци, који води Управа за јавне набавке, одбити као неприхватљиву ако је предмет јавне набавке истоврсан предмету за који је понуђач добио негативну референцу.

16. Врста критеријума за доделу Уговора, елементи критеријума на основу којих се додељује Уговор и методологија за доделу пондера за сваки елемент критеријума:

Избор најповољније понуде ће се извршити применом критеријума „Најнижа понуђена цена”.

Уколико две или више понуда имају исту најнижу понуђену цену, као најповољнија биће изабрана понуда оног понуђача који је понудио дужи гарантни рок. У случају истог понуђеног гарантног рока, као најповољнија биће изабрана понуда оног понуђача који је понудио краћи рок испоруке предметних добара.

17. Поштовање обавеза које произилазе из важећих прописа:

Понуђач је дужан да у оквиру своје понуде достави изјаву дату под кривичном и материјалном одговорношћу да је поштовао све обавезе које произилазе из важећих прописа о заштити на раду, запошљавању и условима рада, заштити животне средине, као и да гарантује да је ималац права интелектуалне својине (Образац изјаве, дат је у поглављу XII конкурсне документације).

18. Коришћење патената и одговорност за повреду заштићених права интелектуалне својине трећих лица:

Накнаду за коришћење патената, као и одговорност за повреду заштићених права интелектуалне својине трећих лица сноси понуђач.

19. Разлози због којих понуда може бити одбијена:

Наручилац ће одбити понуду ако је неблаговремена, неприхватљива и неодговарајућа, а све у складу са чланом 3. тачком 31), 32) и 33) Закона о јавним набавкама. Такође, наручилац ће одбити понуду и ако:

- 1) понуђач не докаже да испуњава обавезне услове за учешће;
- 2) понуђач не докаже да испуњава додатне услове за учешће;
- 3) понуђач није доставио тражено средство обезбеђења;
- 4) је понуђени рок важења понуде краћи од прописаног;
- 5) понуда садржи друге недостатке због којих није могуће утврдити стварну садржину понуде или није могуће упоредити је са другим понудама.

20. Начин и рок за подношење захтева за заштиту права понуђача:

Захтев за заштиту права може да поднесе понуђач, односно свако заинтересовано лице, или пословно удружење у њихово име.

Захтев за заштиту права подноси се Републичкој комисији, а предаје Наручиоцу непосредно - предајом у писарници наручиоца, или поштом препоручено са повратницом.

Захтев за заштиту права може се поднети у току целог поступка јавне набавке, против сваке радње наручиоца, осим уколико Законом није другачије одређено.

Примерак захтева за заштиту права подносилац истовремено доставља Републичкој комисији.

О поднетом захтеву за заштиту права наручилац ће обавестити све учеснике у поступку јавне набавке, односно објавиће обавештење о поднетом захтеву на Порталу јавних набавки, најкасније у року од два дана од дана пријема захтева.

Захтев за заштиту права који се оспорава врста поступка, садржина позива за подношење понуда или конкурсне документације сматраће се благовременим ако је примљен од стране наручиоца најкасније три дана пре истека рока за подношење понуда, без обзира на начин достављања.

После доношења одлуке о додели уговора из члана 108. Закона или одлуке о обустави поступка јавне набавке из члана 109. Закона, рок за подношење захтева за заштиту права је 5 (пет) дана од дана пријема одлуке.

Захтевом за заштиту права не могу се оспоравати радње наручиоца предузете у поступку јавне набавке ако су подносиоцу захтева били или могли бити познати разлози за његово подношење пре истека рока за подношење захтева из члана 149. став 3. Закона о јавним набавкама, а подносилац захтева га није поднео пре истека тог рока. Подносилац захтева је дужан да на рачун буџета Републике Србије уплати таксу у износу од 60.000,00 динара (број жиро рачуна: 840-742221843-57, шифра плаћања: 153, позив на број: 97 50-016, сврха: Републичка административна такса **ЈН број 232/15**, корисник: Буџет Републике Србије).

Захтев за заштиту права задржава даље активности наручиоца у поступку јавне набавке до доношења одлуке о поднетом захтеву за заштиту права, ако Републичка комисија за заштиту права на предлог наручиоца не одлучи другачије.

21. Рок у којем ће Уговор бити закључен:

Уговор о јавној набавци ће бити закључен са понуђачем којем је додељен Уговор у року од **8 дана од дана протекла рока за подношење захтева за заштиту права** из члана 149. Закона. У случају да је поднета само једна понуда, Наручилац може закључити Уговор пре истека рока за подношење захтева за заштиту права, у складу са чланом 112. став 2. тачка 5) Закона.

VIII ОБРАЗАЦ ПОНУДЕ

Понуда за јавну набавку мале вредности добара – резервисана набавка:
Мајице за потребе Жандармерије, ЈН број 232/15

1) ОПШТИ ПОДАЦИ О ПОНУЂАЧУ

Назив понуђача:	
Адреса понуђача:	
Матични број понуђача:	
Порески идентификациони број понуђача (ПИБ):	
Име особе за контакт:	
Електронска адреса понуђача (e-mail):	
Телефон:	
Телефакс:	
Број рачуна понуђача и назив банке:	
Лице овлашћено за потписивање уговора:	

2) ПОНУДУ ПОДНОСИ:

А) САМОСТАЛНО
Б) СА ПОДИЗВОЂАЧЕМ
В) КАО ЗАЈЕДНИЧКУ ПОНУДУ

Напомена: заокружити начин подношења понуде и уписати податке о подизвођачу, уколико се понуда подноси са подизвођачем, односно податке о свим учесницима заједничке понуде, уколико понуду подноси група понуђача

3) ПОДАЦИ О ПОДИЗВОЂАЧУ

1)	Назив подизвођача:	
	Адреса:	
	Матични број:	
	Порески идентификациони број:	
	Име особе за контакт:	
	Процент укупне вредности набавке који ће извршити подизвођач:	
	Део предмета набавке који ће извршити подизвођач:	
2)	Назив подизвођача:	
	Адреса:	
	Матични број:	
	Порески идентификациони број:	
	Име особе за контакт:	
	Процент укупне вредности набавке који ће извршити подизвођач:	
	Део предмета набавке који ће извршити подизвођач:	

Напомена:

Табелу „Подаци о подизвођачу“ попуњавају само они понуђачи који подносе понуду са подизвођачем, а уколико има већи број подизвођача од места предвиђених у табели, потребно је да се наведени образац копира у довољном броју примерака, да се попуни и достави за сваког подизвођача.

4) ПОДАЦИ О УЧЕСНИКУ У ЗАЈЕДНИЧКОЈ ПОНУДИ

1)	Назив учесника у заједничкој понуди:	
	Адреса:	
	Матични број:	
	Порески идентификациони број:	
	Име особе за контакт:	
2)	Назив учесника у заједничкој понуди:	
	Адреса:	
	Матични број:	
	Порески идентификациони број:	
	Име особе за контакт:	
3)	Назив учесника у заједничкој понуди:	
	Адреса:	
	Матични број:	
	Порески идентификациони број:	
	Име особе за контакт:	

Напомена:

Табелу „Подаци о учеснику у заједничкој понуди“ попуњавају само они понуђачи који подносе заједничку понуду, а уколико има већи број учесника у заједничкој понуди од места предвиђених у табели, потребно је да се наведени образац копира у довољном броју примерака, да се попуни и достави за сваког понуђача који је учесник у заједничкој понуди.

**ОПИС ПРЕДМЕТА НАБАВКЕ: за јавну набавку мале вредности добара – резервисана набавка:
Мајице за потребе Жандармерије, ЈН број 125/15**

Ред. Бр.	Опис	Количина / јединица мере	Произвођач	Јединична цена без ПДВ-а	Укупна цена без ПДВ-а	Износ ПДВ-а / стопа ПДВ-а	Укупна цена са ПДВ-ом
1	Мајица, кратак рукав, мушка	2.690 комада					
2	Мајица, кратак рукав, женска	62 комада					
УКУПНО:							

*Цене исказати са свим обрачунатом пратећим трошковима, трошковима транспорта, монтаже, испоруке и слично.

ВРЕДНОСТ ПОНУДЕ - УКУПНА ЦЕНА:

А) _____ динара без износа ПДВ-а

(словима: _____)

и

Б) _____ динара са износом ПДВ-а

(словима: _____).

РОК ИСПОРУКЕ: _____ дана од дана закључења уговора (рок испоруке не може бити дужи од **60 дана** од дана закључења уговора. Уколико понуђач понуди рок испоруке дужи од **60 дана** од дана закључења уговора понуда ће се сматрати неприхватљивом и неће бити узета у разматрање).

МЕСТО ИСПОРУКЕ: ФЦО Министарства унутрашњих послова, у улици: Милорада Јовановића бр. 7, Београд:

РОК ВАЖЕЊА ПОНУДЕ: _____ дана од дана отварања понуда (минимум **40 дана** од дана отварања понуде, у случају да понуђач понуди краћи рок опције понуде од 40 дана од дана отварања понуде, понуда ће се сматрати неисправном и неће се разматрати).

НАЧИН ПЛАЋАЊА: 45-ог дана по извршеној испоруци добара и пријему фактуре, а након извршеног квалитативног и квантитативног пријема добара, у складу са чланом 3. и 4. Закона о роковима измирења новчаних обавеза у комерцијалним трансакцијама („Службени гласник Републике Србије“, број 119/12)

ГАРАНТНИ РОК: _____ месеца/и од дана испоруке добара (минимум 24 месеца од дана испоруке добара).

Упутство: Понуђач јасно и недвосмислено уноси све тражене податке у образац структуре цене. Уколико дође до исправке у подацима, исте оверити и потписати од стране овлашћеног лица.

Место и датум

Понуђач

_____, __. __. 2015. год.

(потпис и печат овлашћеног лица)

IX МОДЕЛ УГОВОРА

УГОВОРНЕ СТРАНЕ:

1. НАРУЧИЛАЦ: МИНИСТАРСТВО УНУТРАШЊИХ ПОСЛОВА са седиштем у Београду, улица Кнеза Милоша 103, које заступа Мирјана Недељковић, в.д.помоћник министра – начелник Сектора, на основу овлашћења из Решења министра унутрашњих послова 01 број 13367/14 од 17. децембра 2014. године (у даљем тексту: **Наручилац**)

Матични број: 07008104

Шифра делатности: 75240

ПИБ: 100184116

2. ДОБАВЉАЧ: " _____ " _____ Ул. _____, бр. ____, кога заступа директор _____ (у даљем тексту: **Добављач**),

Матични број: _____

Шифра делатности: _____

ПИБ: _____

и са понуђачима из групе понуђача/са подизвођачима:

а) _____

б)

ако понуђач учествује у групи понуђача прецртати „ са подизвођачима ", ако наступа са подизвођачима прецртати „са понуђачима из групе понуђача " и попунити податке.

Уговорне стране констатују:

- да је Наручилац на основу чл. 39, 52. став 1. и 61. Закона о јавним набавкама („Службени гласник РС", број 124/2012, 14/2015, 68/2015 - у даљем тексту: Закон), на основу позива за подношење понуда који је објављен на Порталу јавних набавки и интернет страници Наручиоца дана 11.09.2015. године, спровео поступак јавне набавке мале вредности добара - резервисана јавна набавка: **мајице, за потребе Жандармерије, ЈН број 232/15;**

- да је Добављач дана __. __.2015. године, доставио понуду број _____, која у потпуности испуњава захтеве Наручиоца из конкурсне документације и саставни је део овог Уговора;

- да је Наручилац у складу са чланом 108. став 1. Закона, на основу понуде Добављача _____ и Одлуке о додели Уговора број: _____ од _____ 2015. године, изабрао Добављача за извршење предметне набавке.

Члан 1.

Предмет овог Уговора је набавка добара – Мајице за потребе Жандармерије

Члан 2.

Укупна уговорена вредност добара из члана 1. овог Уговора износи _____ динара без ПДВ-а.

Укупна уговорена вредност добара из члана 1. овог уговора износи _____ динара са ПДВ-ом.

Укупна уговорена цена из става 1. и 2. овог члана обухвата набавку, испоруку добара – мајице за потребе Жандармерије, трошкове увозних дажбина, превоза, одржавање и сервисирање предметног добра у понуђеном гарантном року, као и све друге зависне трошкове.

Члан 3.

Добављач је дужан да испоручи предметно добро, у свему према конкурсној документацији и техничкој спецификацији јавне набавке мале вредности бр. **232/15** – резервисана јавна набавка, коју је спровео Наручилац.

Члан 4.

Укупно уговорена цена из члана 2. став 2. овог Уговора фиксна је до краја реализације Уговора, а плаћање ће се вршити у складу са понудом бр. _____ нацрачун Добављача број _____ код _____ банке.

Наручилац се обавезује да ће плаћања извршити 45-ог дана од дана пријема фактуре.

Члан 5.

Две бланко соло менице без протеста, као средство обезбеђења за добро извршење посла, евентуално плаћање уговорне казне и за отклањање грешака у гарантном року, Добављач предаје Наручиоцу, истовремено са потписивањем Уговора, односно најкасније у року од 7 дана од дана обостраног потписивања Уговора.

Члан 6.

Наручилац има право на наплату пенала у висини 2‰ (два промила) од уговорене вредности овог Уговора, за сваки дан прекорачења рока наведеног у члану 3. овог Уговора, с тим да укупна вредност наплаћених пенала не прелази 10% уговорене вредности овог Уговора, за добра за која је у доцњи.

Члан 7.

У случајевима одустанка од уговора од стране Добављача, започињања извршења услуге уз прекорачење рока извршења обавезе или када је износ обрачунатих пенала достигао износ од 10% уговорене вредности овог Уговора и у ситуацијама неиспуњавања уговорених обавеза, Наручилац може раскинути овај Уговор уз наплату уговорне казне, у висини од 10% укупно уговорене вредности овог Уговора.

Члан 8.

Добављач се обавезује да предметно добро испоручи Наручиоцу у исправном стању, према количини и карактеристикама, које су утврђене у понуди и да изврши испоруку у року од _____ дана од дана закључења Уговора.

Добављач се обавезује да испоруку добара – мајице за потребе Жандармерије, изведе стручно и квалитетно, у свему према прописима, правилима струке, техничким условима и стандардима, који важе за ту врсту посла.

Члан 9.

Квантитативни и квалитативни пријем добара из члана 1. овог Уговора врши се записнички од стране представника уговорних страна.

Сматраће се да је Добављач предао уговорена добра даном потписивања записника о примопредаји добара која су предмет набавке.

Приликом примопредаје, Наручилац је дужан да испоручена добра на уобичајени начин прегледа.

У случају да се записнички констатује да су утврђени недостаци у квалитету и количини добара, Добављач мора иста заменити или испоручити нова, у року не дужем од 8 (осам) дана од дана састављања записника из става 2. овог члана.

Ако се након примопредаје покаже неки недостатак, који се није могао открити уобичајеним прегледом (скривене мане), Наручилац је дужан да о том недостатку сачини записник о рекламацији и обавести Добављача у року од 8 (осам) дана од дана када је откривен недостатак. У том случају Добављач је дужан да у року од 15 (петнаест) дана од дана сачињавања записника о рекламацији, испоручи нова добра одговарајућег квалитета, или да замени добра на којима је утврђен недостатак, новим добрима без недостатака.

Члан 10.

За мајице које су предметн набавке, Добављач даје гаранцију у року од _____ месеци а све рачунајући од дана испоруке добара.

Члан 11.

Добављач се обавезује на очување радног окружења. Интервенција уз максимално избегавање нарушавања радног окружења, се спроводи у границама одобрења Наручиоца.

Члан 12.

Потраживања из закљученог Уговора не могу се уступати другим правним, или физичким лицима, нити се на њима може успостављати заложно право, односно не могу на било који други начин бити коришћена као средство обезбеђења према трећим лицима.

Члан 13.

Уговор са свим прилозима и целокупном документацијом чува се на месту које гарантује безбедност података који представљају пословну тајну и са којима могу бити упозната искључиво лица која непосредно раде на реализацији уговора, а којима је оправдано потребан приступ таквим информацијама у циљу извршења уговора.

Уговорне стране се обавезују да неће, без писаног пристанка друге стране, открити трећој страни било коју поверљиву информацију или податке који се односе на пословање уговорних страна, а који су у вези са овим уговором.

Обавеза поверљивости остаће на снази у периоду од 3 (три) године од дана извршења уговора.

Члан 14.

Уколико после закључења Уговора наступе околности више силе које доведу до ометања или онемогућавања извршења уговорних обавеза, рокови извршења обавеза уговорних страна ће се продужити за време трајања више силе.

Виша сила подразумева екстремне и ванредне догађаје који се не могу предвидети, који су се догодили без воље и утицаја уговорних страна и који нису могли бити спречени од стране погођене вишом силом. Вишом силом могу се сматрати поплаве, земљотреси, пожари, политичка збивања (рат, нереди већег обима, штрајкови), императивне одлуке власти (забрана промета увоза и извоза) исл.

Уговорна страна погођена вишом силом, одмах ће у писаној форми обавестити другу страну о настанку непредвиђених околности и доставити одговарајуће доказе.

Члан 15.

Наручилац задржава право да једнострано откаже Уговор, уколико Добављач касни са испоруком дуже од 30 дана од уговореног рока.

Наручилац задржава право да једнострано раскине овај Уговор, уколико испоручена добра не одговарају квалитету из понуде број: _____ од __. __. 2015. године (*попуњава Наручилац*).

Члан 16.

На све односе уговорних страна, који нису посебно регулисани овим Уговором, примењиваће се одредбе Закона о облигационим односима.

Члан 17.

Евентуалне спорове који настану поводом овог Уговора, уговорне стране ће решавати споразумно.

Уколико спорови између уговорних страна не буду решени споразумно, за све спорове из овог Уговора, или увези са истим, уговара се надлежност Привредног суда у Београду.

Члан 18.

Све евентуалне измене и допуне овог Уговора, уговорне стране ће вршити искључиво писменим путем, на основу сагласности воља обе уговорне стране.

Члан 19.

Овај Уговор је сачињен у 6 (шест) равногласних примерака, од којих свака уговорна страна задржава по 3 (три) примерка Уговора.

**За ДОБАВЉАЧА
ДИРЕКТОР**

**За НАРУЧИОЦА
в.д. помоћник министра-начелник Сектора**

Учесник у заједничкој понуди

Мирјана Недељковић

Подизвођач

Напомене:

Уколико понуђач подноси заједничку понуду, односно понуду са учешћем подизвођача, у моделу уговора морају бити наведени сви понуђачи из групе понуђача, односно сви подизвођачи.

У случају подношења заједничке понуде, група понуђача може да се определи да модел уговора потписују и печатом оверавају сви понуђачи из групе понуђача или група понуђача може да одреди једног понуђача из групе који ће попунити, потписати и оверити печатом модел уговора.

Модел уговора представља садржину уговора који ће бити закључен са изабраним понуђачем, ако понуђач без оправданих разлога одбије да закључи уговор о јавној набавци, након што му је уговор додељен, наручилац ће, Управи за јавне набавке доставити доказ негативне референце, односно исправу о реализованом средству обезбеђења испуњења обавеза у поступку јавне набавке.

X ОБРАЗАЦ БР. 1. - Потврда уговора из референтне листе

Назив референтног наручиоца: _____
Седиште: _____
Улица и број: _____
Телефон: _____
Матични број: _____
ПИБ: _____

У складу са чланом 77. став 2. тачка 2. подтачка 1) Закона о јавним набавкама, достављамо вам

ПОТВРДУ

Којом потврђујемо да је _____
у _____ години, испоручио мајице у укупној вредности од _____
динара без ПДВ-а (словима: _____ динара),

Потврда се издаје на захтев _____

ради учешћа у отвореном поступку јавне набавке добара: мајице, за потребе Министарства унутрашњих послова и у друге сврхе се не може користити.

Место: _____

Датум: _____

Наручилац-Купац

(потпис и печат овлашћеног лица)

НАПОМЕНА: Образас потврде копирати и доставити за све наручиоце-купце

XI СПИСАК РЕФЕРЕНТНИХ НАРУЧИЛАЦА

Ред. број	Списак референтних наручилаца-купаца	Вредност испоручених добара без ПДВ-а
1.		
2.		
3.		
4.		
5.		
6.		
7.		
8.		
9.		
10.		
УКУПНО:		

Потврде наручилаца – купаца које се прилажу као доказ морају бити оригинали или копије.

НАПОМЕНА: у случају већег боја референтних наручилава – купаца ову табелу и образац бр. 1 копирати.

У _____

М.П.

Потпис овлашћеног лица понуђача

Дана _____

ХП ОБРАЗАЦ ТРОШКОВА ПРИПРЕМЕ ПОНУДЕ

Приликом припремања понуде за јавну набавку мале вредности добара – резервисана набавка: **мајице за Жандармерију, ЈН број 232/15**, као понуђач:

_____ имао сам следеће трошкове :

Врста трошка	Износ трошка у динарима
Укупан износ трошкова припремања понуде	

Трошкове припреме и подношења понуде сноси искључиво понуђач и не може тражити од Наручиоца накнаду трошкова.

Ако је поступак јавне набавке обустављен из разлога који су на страни Наручиоца, Наручилац је дужан да понуђачу надокнади трошкове израде узорка или модела, ако су израђени у складу са техничким спецификацијама наручиоца и трошкове прибављања средства обезбеђења, под условом да је понуђач тражио накнаду тих трошкова у својој понуди. Достављање овог обрасца није обавезно.

Напомена: Достављање овог образаца није обавезно.

У _____

Потпис понуђача:

Дана: _____

М.П.

XIII ОБРАЗАЦ ИЗЈАВЕ ПОНУЂАЧА О ИСПУЊАВАЊУ УСЛОВА ИЗ ЧЛАНА 75. ЗАКОНА У ПОСТУПКУ ЈАВНЕ НАБАВКЕ МАЛЕ ВРЕДНОСТИ

У складу са чланом 77. став 4. Закона, под пуном материјалном и кривичном одговорношћу, као заступник понуђача, дајем следећу

ИЗЈАВУ

Понуђач _____ (навести назив понуђача) у поступку јавне набавке мале вредности добара-резервисана набавка: **мајице за Жандармерију, ЈН број 232/15**, за потребе Министарства унутрашњих послова, испуњава све услове из члана 75. Закона, односно услове дефинисане конкурсном документацијом за предметну набавку, и то:

1. Понуђач је регистрован код надлежног органа, односно уписан у одговарајући регистар;
2. Понуђач и његов законски заступник нису осуђивани за неко од кривичних дела као члан организоване криминалне групе, да није осуђиван за кривична дела против животне средине, кривично дело примања или давања мита, кривично дело преваре;
3. Понуђач је измирио доспеле порезе, доприносе и друге јавне дажбине у складу са прописима Републике Србије (или стране државе када има седиште на њеној територији);

Место: _____

Понуђач:

Датум: _____

М. П.

(потпис овлашћеног лица понуђача)

Напомена: Уколико понуду подноси група понуђача, Изјава мора бити потписана од стране овлашћеног лица сваког понуђача из групе понуђача и оверена печатом.

**XIV ОБРАЗАЦ ИЗЈАВЕ ПОДИЗВОЂАЧА О ИСПУЊАВАЊУ УСЛОВА ИЗ ЧЛАНА 75.
ЗАКОНА У ПОСТУПКУ ЈАВНЕ НАБАВКЕ МАЛЕ ВРЕДНОСТИ**

У складу са чланом 77. став 4. Закона, под пуном материјалном и кривичном одговорношћу, као заступник подизвођача, дајем следећу

ИЗЈАВУ

Подизвођач _____ (навести назив подизвођача) у поступку јавне набавке мале вредности добара: **мајице за Жандармерију, ЈН број 232/15**, за потребе Министарства унутрашњих послова, испуњава све услове из члана 75. Закона, односно услове дефинисане конкурсном документацијом за предметну набавку, и то:

1. Подизвођач је регистрован код надлежног органа, односно уписан у одговарајући регистар;
2. Подизвођач и његов законски заступник нису осуђивани за неко од кривичних дела као члан организоване криминалне групе, да није осуђиван за кривична дела против животне средине, кривично дело примањ а или давања мита, кривично дело преваре;
3. Подизвођач је измирио доспеле порезе, доприносе и друге јавне дажбине у складу са прописима Републике Србије (или стране државе када има седиште на њеној територији);

Место: _____

Подизвођач:

Датум: _____

М. П.

(потпис овлашћеног лица подизвођач)

Напомена: Уколико понуђач подноси понуду са подизвођачем, Изјава мора бити потписана од стране овлашћеног лица подизвођача и оверена печатом.

XV ОБРАЗАЦ ИЗЈАВЕ О НЕЗАВИСНОЈ ПОНУДИ

У складу са чланом 26. Закона о јавним набавкама („Службени гласник РС", број 124/12, 14/2015, 68/2015) као и чланом 2. Правилника о обавезним елементима конкурсне документације у поступцима јавних набавки и начину доказивања испуњености услова („Службени гласник РС" број 29/2013), као понуђач: _____, из _____ дајем

ИЗЈАВУ О НЕЗАВИСНОЈ ПОНУДИ

Под пуном материјалном и кривичном одговорношћу потврђујем да сам понуду у поступку јавне набавке мале вредности добара: **мајице за Жандармерију, ЈН број 232/15**, поднео независно, без договора са другим понуђачима или заинтересованим лицима.

У _____

Потпис овлашћеног лица

Дана: _____

М.П.

Напомене:

У случају постојања основане сумње у истинитост изјаве о независној понуди, наручуилац ће одмах обавестити организацију надлежну за заштиту конкуренције. Организација надлежна за заштиту конкуренције, може понуђачу, односно заинтересованом лицу изрећи меру забране учешћа у поступку јавне набавке ако утврди да је понуђач, односно заинтересовано лице повредило конкуренцију у поступку јавне набавке у смислу закона којим се уређује заштит конкуренције. Мера забране учешћа у поступку јавне набавке може трајати до две године. Повреда конкуренције представља негативну референцу, у смислу члана 82. став 1. тачка 2. Закона.

Уколико понуду подноси група понуђача, Изјава мора бити потписана од стране овлашћеног лица сваког понуђача из групе понуђача и оверена печатом.

XVI ОБРАЗАЦ ИЗЈАВЕ О ПОШТОВАЊУ ОБАВЕЗА ИЗ ЧЛАНА: 75. СТАВ 2. ЗАКОНА

У вези члана 75. став 2. Закона о јавним набавкама, као заступник понуђача дајем следећу

И З Ј А В У

Понуђач _____ (навести назив понуђача), у поступку јавне набавке мале вредности добара: **мајице за Жандармерију, ЈН број 232/15**, поштовао је обавезе које произлазе из важећих прописа о заштити на раду, запошљавању и нема забрану обављања делатности која је на снази у време подношења понуда.

У _____

Потпис понуђача:

Дана: _____

М.П.

Напомена: Уколико понуду подноси група понуђача, Изјава мора бити потписана од стране овлашћеног лица сваког понуђача из групе понуђача и оверена печатом.

XVII ИЗЈАВА ПОНУЂАЧА О ФИНАНСИЈСКОМ СРЕДСТВУ ОБЕЗБЕЂЕЊА УГОВОРА

За јавну набавку мале вредности добара: **мајице за Жандармерију, ЈН број 232/15**, за потребе Министарства унутрашњих послова, дајем следећу

ИЗЈАВУ

_____, изјављујем да сам сагласан, да ћу у случају да ми буде додељен Уговор, приликом потписивања Уговора, а најкасније 7 дана од дана обостраног потписивања уговора, на име средства финансијског обезбеђења Уговора, доставити уредно потписане и регистроване две бланко соло менице без протеста, као средство обезбеђења за добро извршење посла, евентуално плаћање уговорне казне и за отклањање грешака у гарантном року, са меничним овлашћењем за попуну у висини од 10% од уговорене вредности, без ПДВ-а, са клаузулом „без протеста“ и „по виђењу“, као и картон депонованих потписа.

Уз менице ћу доставити копију картона депонованих потписа који је издат од стране пословне банке која је наведена у меничном овлашћењу - писму.

Менице за добро извршење посла мора да важе још 30 (тридесет) дана од дана истека рока за коначно извршење свих уговорених обавеза.

Изјављујем да сам сагласан да Наручилац може наплатити менице за случају неизвршавања или несавесног и/или неблаговременог извршења Уговором преузетих обавеза.

У _____

Потпис овлашћеног лица понуђача

Дана: _____

М.П. _____

Напомене:

Уколико понуђачи подносе заједничку понуду, група понуђача може да се определи да образац потписују и печатом оверавају сви понуђачи из групе понуђача или група понуђача може да одреди једног понуђача из групе који ће попунити, потписати и оверити печатом образац.